

Les Piles et les Files

Les Piles

Dans une pile : l'insertion(**empiler**) et la suppression(**dépiler**) se font à une seule extrémité : le sommet de pile. On parle de structures LIFO : Last In First Out.

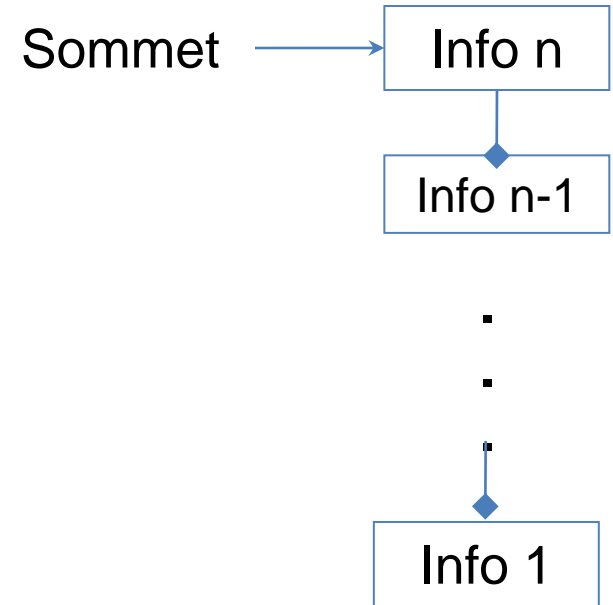

Opérations

- Init : → Pile {Initialisation de la pile}
- empiler : Pile x Elément → Pile {Ajouter un elt au sommet}
- dépiler : Pile → Pile {Retirer un elt du sommet}
- est-vide : Pile → Booléen {vérifier si la pile est vide}

Empilement

Avant l'empilement de info 3 :

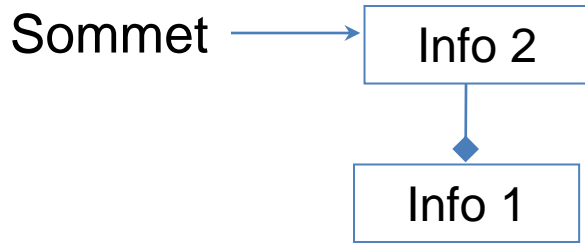

Après l'empilement de info 3 :

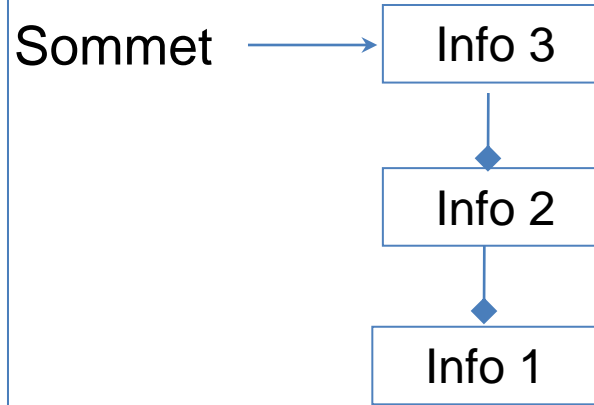

Dépilement

Avant dépilement de info 3 :

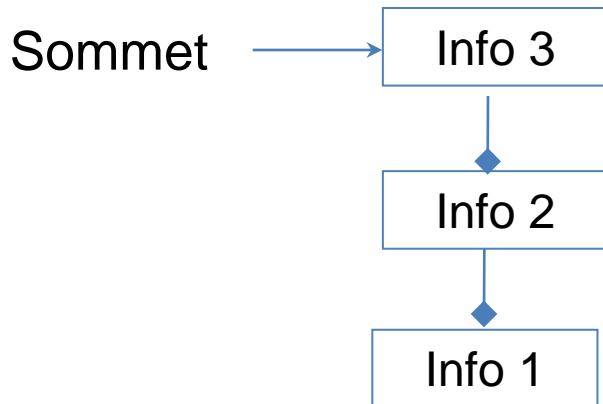

Après dépilement de info 3 :

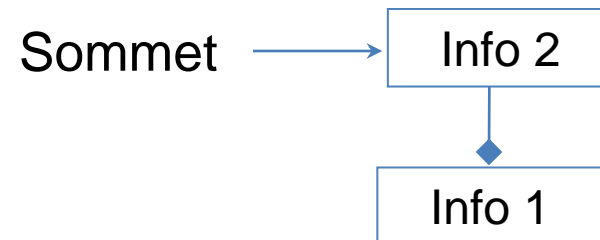

Représentation des piles

Représentation chaînée : Les différents éléments sont chaînés entre eux. Le sommet est représenté par le 1^{er} élément de la liste (dernier inséré).

La pile vide est donnée par le pointeur NIL.

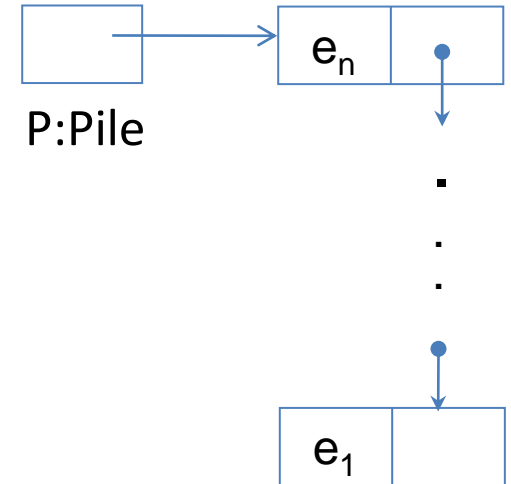

```
Type Pile = ^cel;  
  cel = record  
    val : type_val;  
    suiv : pile;  
  end;
```

```
Var PileD : Pile;
```

Procédure d'empilement:

Procédure empiler (Var P : Pile);

Var c: Pile;

Begin

New(c);

readln(c^.val);

c^.suiv:=P;

1

P:=c;

2

End;

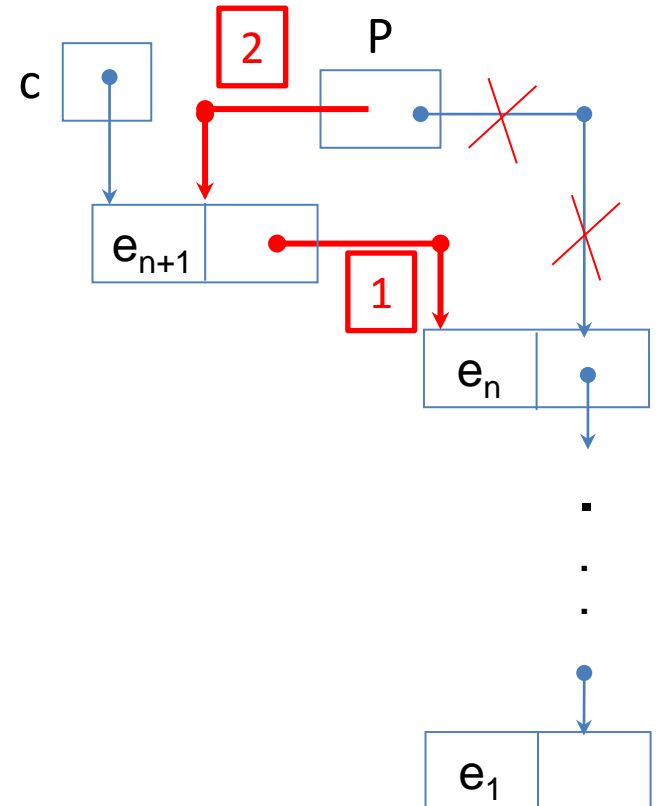

Procédure de dépilement:

Procédure dépiler (Var P : Pile);

Var E: Pile;

Begin E:=P;

 If E=nil then

 writeln('Pile vide')

 Else

 Begin

 P:=P^.suiv; 1

 dispose(E);

 End;

 End;

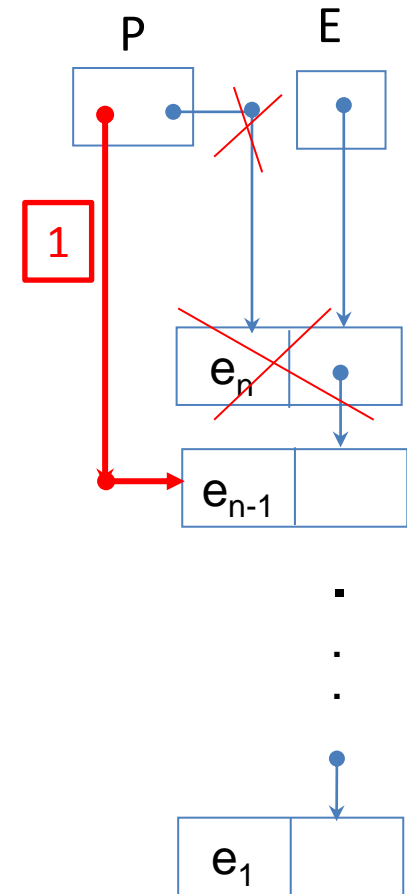

Les files

- insertions (ajouts) à une extrémité (queue).
- suppressions (retraits) à l'autre extrémité (tête).
- Analogie avec les files d'attente : FIFO ou First In First Out.

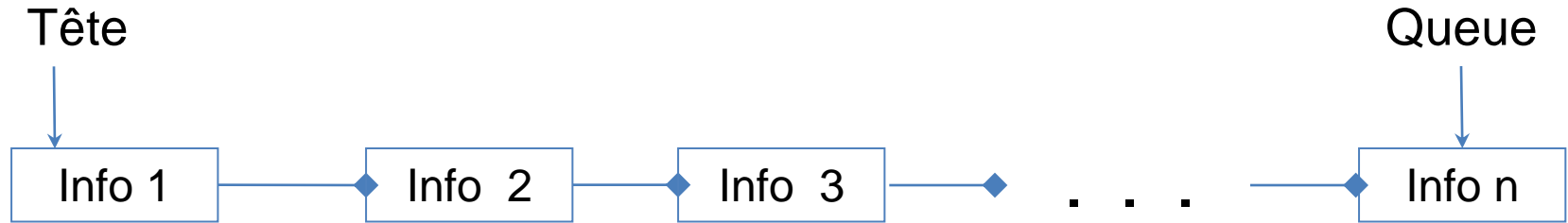

Init :	→ File
ajouter : File x Élément	→ File {enfiler}
retirer : File	→ File {défiler}
premier : File	→ Élément
est-vidé : File	→ Booléen

Ajout ou Enfilement

Avant l'enfilement de info 3 :

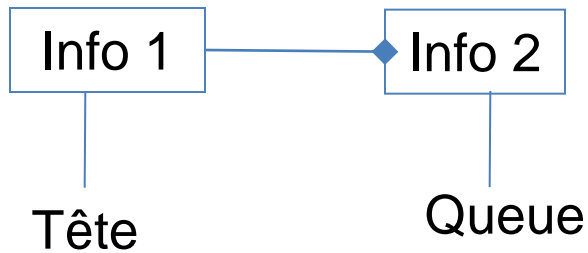

Après l'enfilement de info 3 :

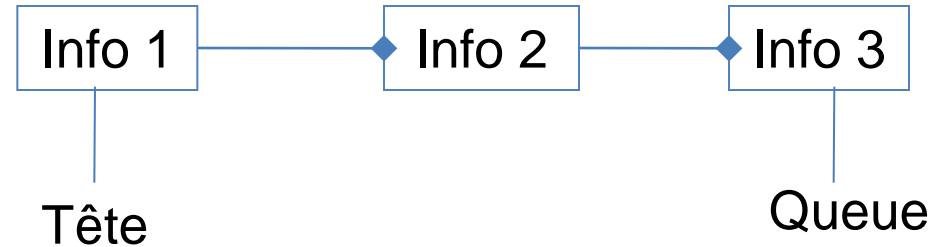

Retrait ou Défilement

Avant défilement de info 1 :

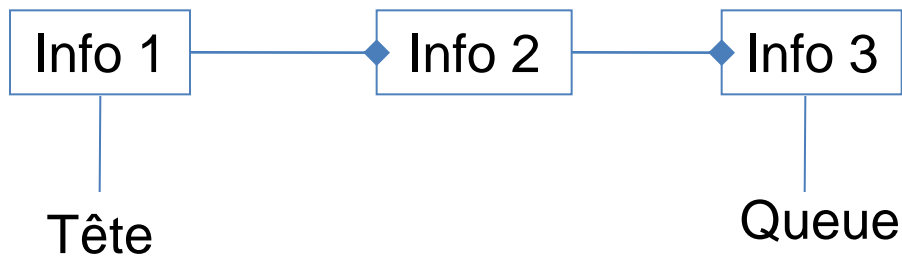

Après défilement de info 1 :

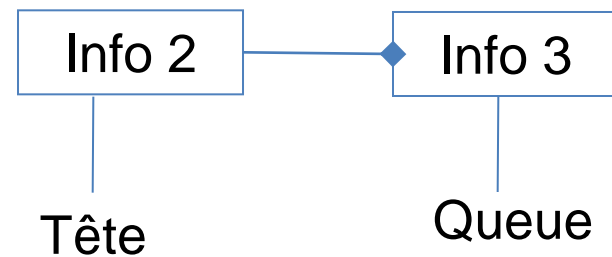

Représentation des Files

Représentation chaînée : Les différents éléments sont chaînés entre eux.

La File vide est donnée par le pointeur NIL.

```
Type File = ^cel;  
  cel = record  
    val : type_val;  
    suiv : file;  
  end;
```

```
Var Tet : File;
```

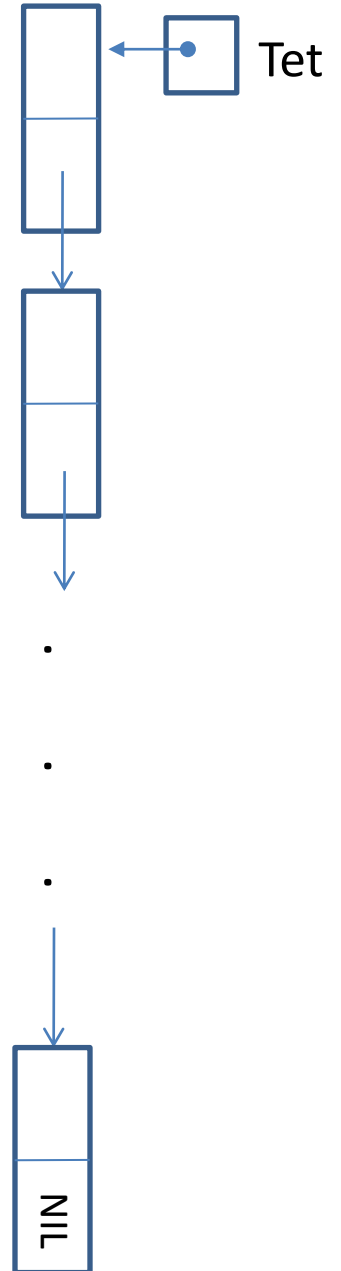

Procédure d'enfilement (ajout):

Procédure Ajouter (Var F : File);

Var c, q: File;

Begin New(c);

 readln(c^.val);

 c^.suiv:=nil;

 If F=nil then F:=c

 Else

 Begin q:=F;

1 while q^.suiv <> nil do q:=q^.suiv;

 q^.suiv:=c; **2**

 end;

End;

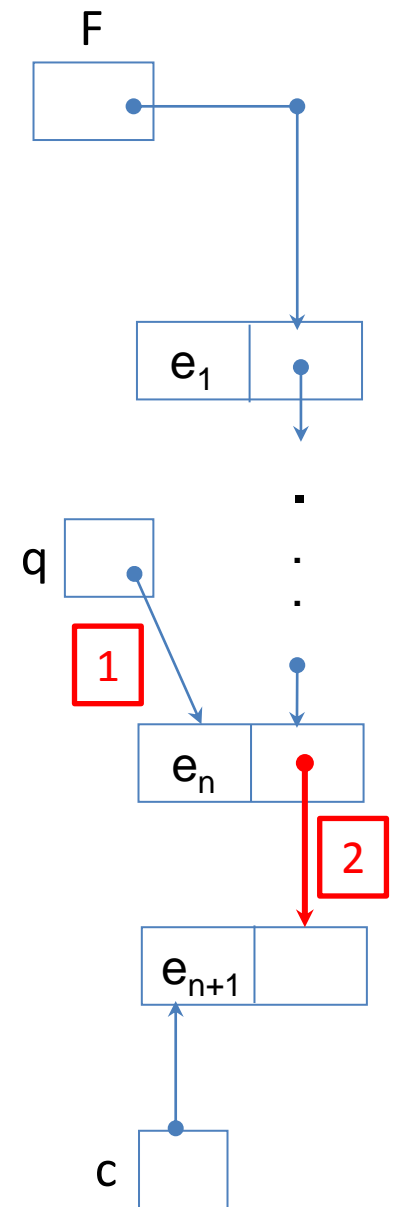

Procédure de défilement (Retrait ou suppression):

Procédure Retirer (Var F : File);

Var q: File;

Begin q:=F;

If q=nil then writeln('File vide')

Else

Begin

F:=F ^ .suiv; 1

dispose(q); 2

end;

End;

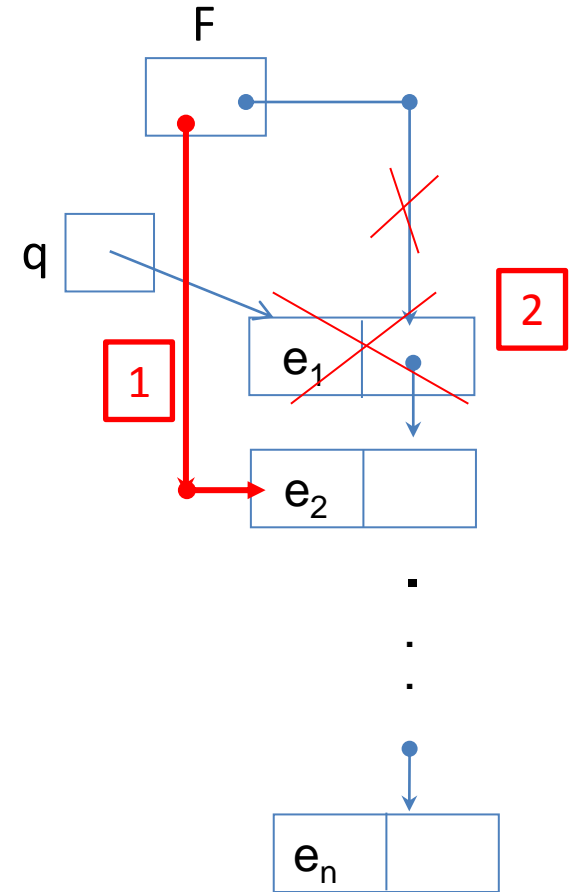

Exercice 1 sur Les Piles et les Files

- 1) Supposons que les éléments A, B, C et D sont insérés dans une pile dans cet ordre. Maintenant on dépile la pile deux fois. Quels éléments sont dépilés et dans quel ordre ?
- 2) Supposons que les deux éléments que nous avons dépilés ont été insérés dans une file d'attente dans l'ordre dans lequel ils ont été dépilés. Quel est le premier élément à retirer de la file d'attente ?
- 3) Supposons que nous ayons les éléments A, B, C, D, et que nous les insérons dans une file dans cet ordre. Ensuite, nous retirons le premier élément de la file d'attente, à répétition, jusqu'à ce qu'elle soit vide, en insérant, en même temps, chaque élément enlevé dans une pile. Si nous dépilons, maintenant, tous les éléments de la pile, quel est l'ordre dans lequel les éléments sont dépilés ?
- 4) En tenant compte des résultats ci-dessus, Ecrire un programme qui utilise une pile pour inverser une file.